

# HEYLOGIS



x1 40min

## COMPOSITION KIT DE POSE

La **moustiquaire enroulable latérale - 1 vantail** est composée de :

A - Coffre avec toile	(x1)	B - Rail supérieur	(x1)
C - Rail inférieur adhésif	(x1)	D - Plaques de fixation	(x8)
E - Cache rail supérieur	(x2)	F - Profil de réception aimanté	(x1)
G - Profil de pose facile [en option]	(x1)	H - Vis d'installation	(x20)
I - Chevilles	(x20)	J - Clé Allen n°3	(x1)

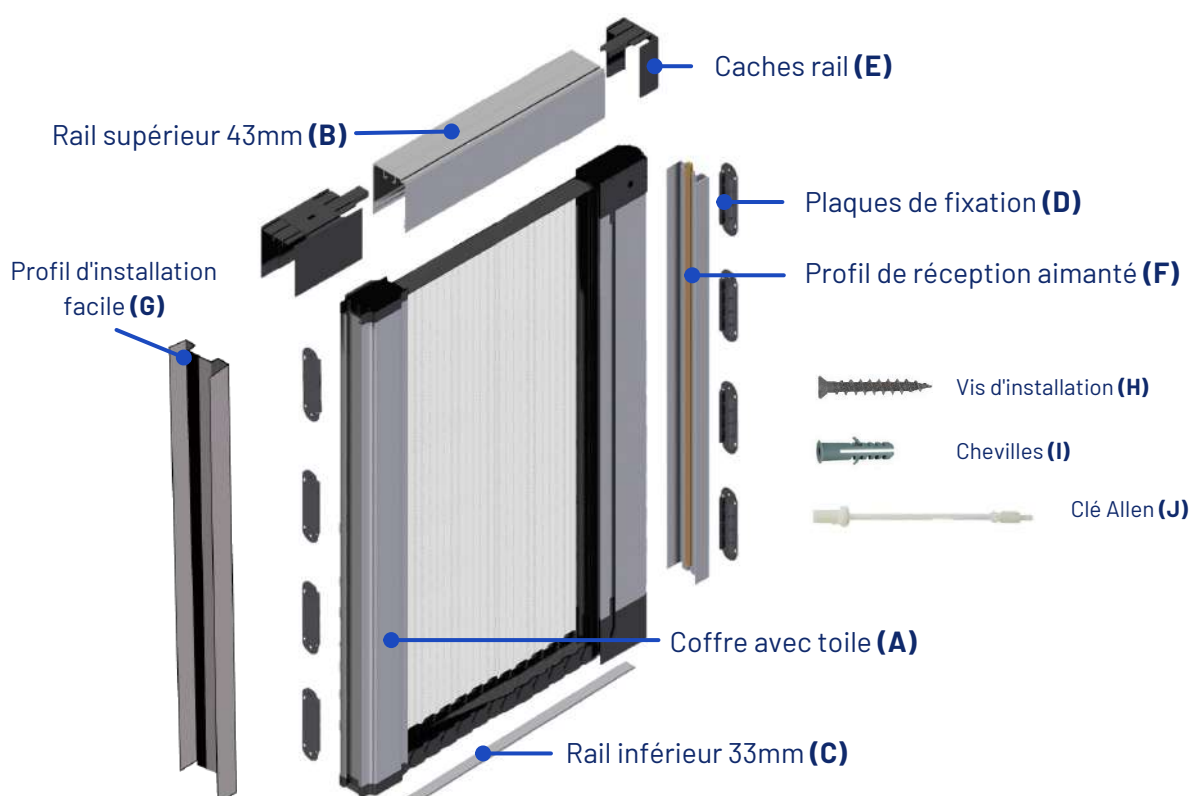

0. Nettoyer les surfaces d'installation et vérifier que tous les côtés sont d'aplomb à l'aide d'un niveau.

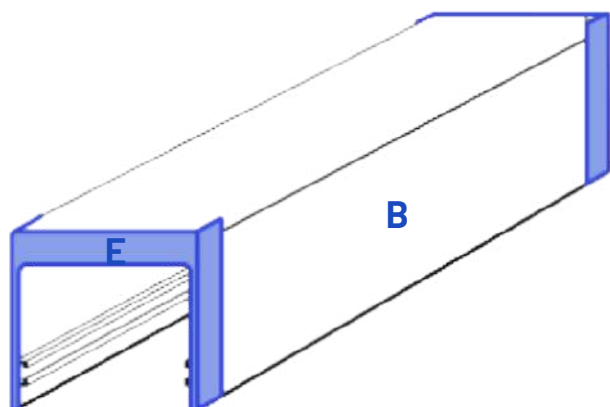

1. Insérer les caches du rail supérieur (E) de chaque côté du rail (B).

2. Aligner le rail supérieur (B) en vous assurant que le rail inférieur puisse être installé d'aplomb et parallèlement. Marquer les points de perçage à l'aide d'un crayon ou d'une vrille.

3. Percer le linteau à l'aide d'une mèche adaptée (bois, métal ou béton). Cheviller, puis visser le rail supérieur au mur à l'aide des vis fournies.

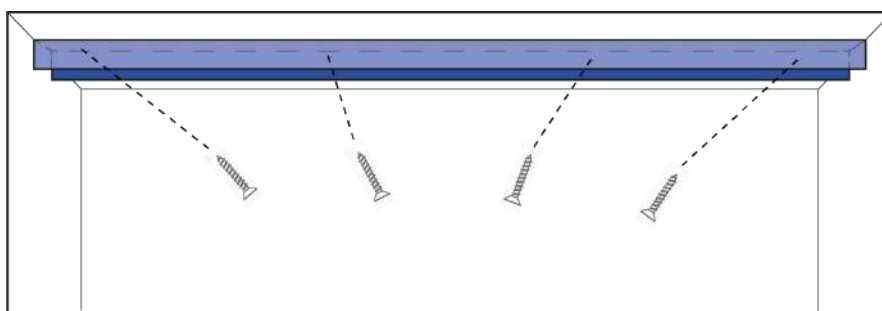

4. Choisissez de quel côté va se fermer la moustiquaire pour déterminer le côté de pose du coffre. Aligner 4 plaques de fixations (D) à la verticale d'un côté et vérifier à l'aide d'un niveau du côté où la moustiquaire va se fermer. C'est de ce côté que sera posé le profil de réception aimanté. Percer, puis fixer les plaques au mur avec les vis et chevilles.

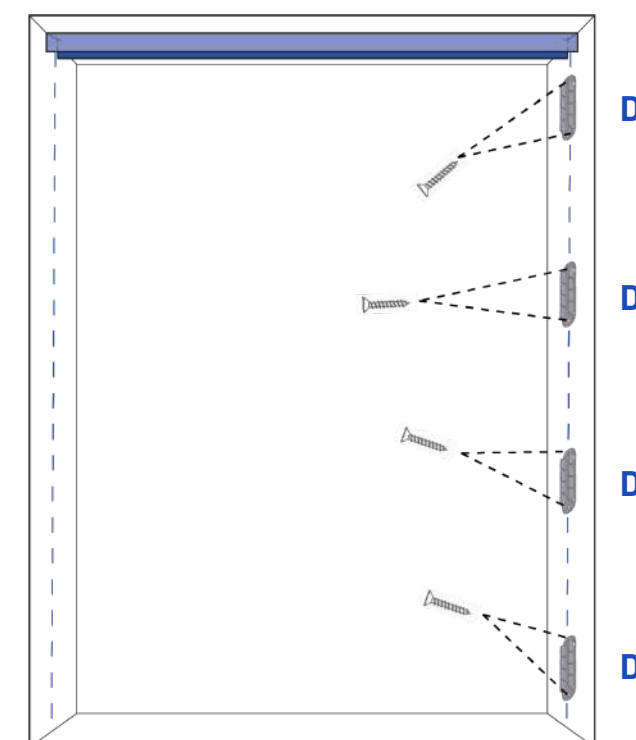

**5.** Sur le côté opposé, aligner verticalement les 4 autres plaques **(D)**\* et vérifier que celle-ci soit bien en face des autres. Puis, vissez et/ou collez les.

*\*Cependant, si votre mur n'est pas complètement d'aplomb, vous avez la possibilité de commander un profil d'installation facile **(G)** (en option). Ce profil permet de rattraper les éventuels légers défauts de niveau du mur. Le profil d'installation facile se perce et se fixe au mur à l'aide de vis et chevilles. Puis, à l'intérieur du profil, il vous faudra fixer les 4 autres plaques de fixations pour recevoir le coffre avec la toile. Serrer à la main et non pas avec une visseuse électrique !*

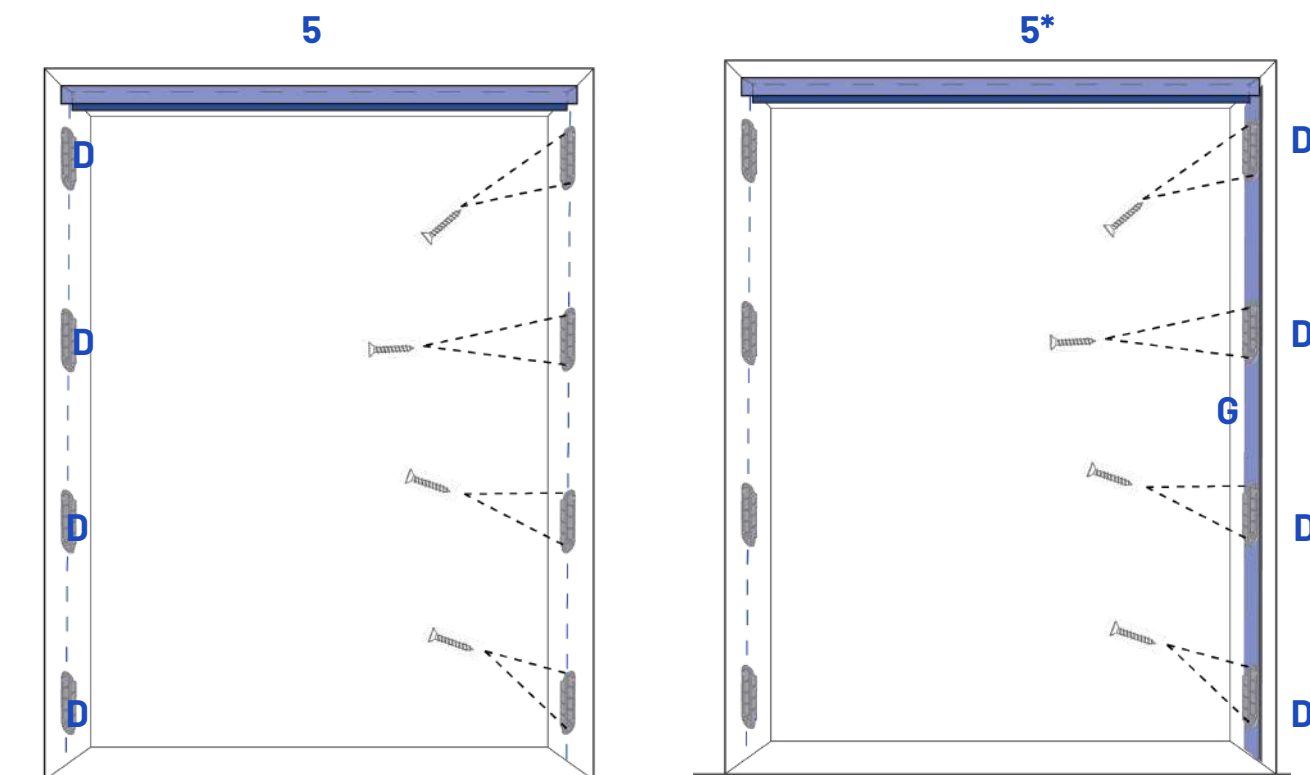

**6.** Aligner le rail inférieur aluminium adhésif **(C)** sur le supérieur et marquer un trait de repère avant de décoller le film protecteur et de coller le rail inférieur en faisant pression dessus.

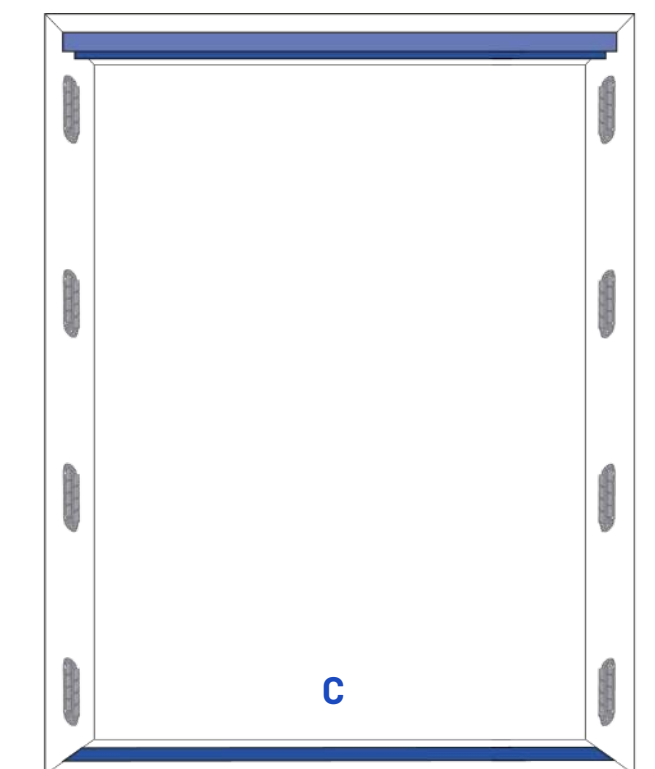

7. Placer le profil de réception aimanté (**F**) sur les plaques (**D**) et clipser les ensembles.

*ATTENTION ! Lors de la pose du profil de réception, vérifier le sens du joint aimanté par rapport à celui présent dans le profil mobile. Les deux doivent tenir ensemble sinon il est possible que le profil de réception soit à l'envers (il faudra inverser le haut et le bas).*

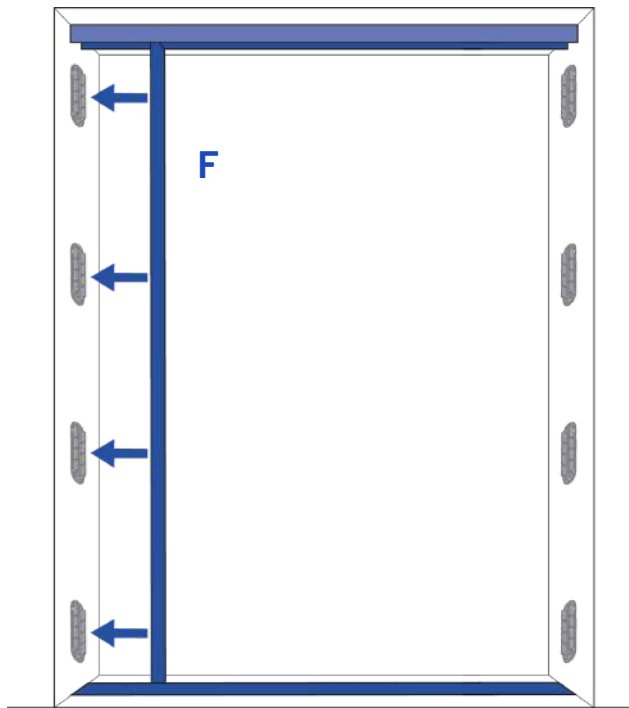

8. Enfin, aligner et clipser le coffre (**A**) sur les plaques de fixations (**D**) (si commander sans profil d'installation facile) ou dans le profil de pose facile qui contiennent les plaques de fixations (**G**). Commencer par incliner le coffre vers le haut et l'enclencher dans le rail supérieur. Puis enclencher progressivement le coffre dans le rail inférieur et le profil d'installation facile ou les plaques. *ATTENTION ! La chaîne doit être placée en bas.*

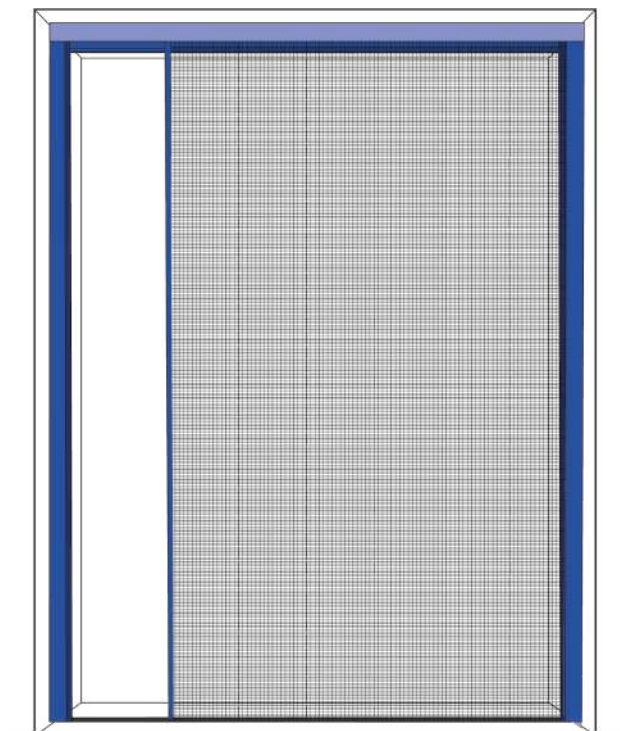
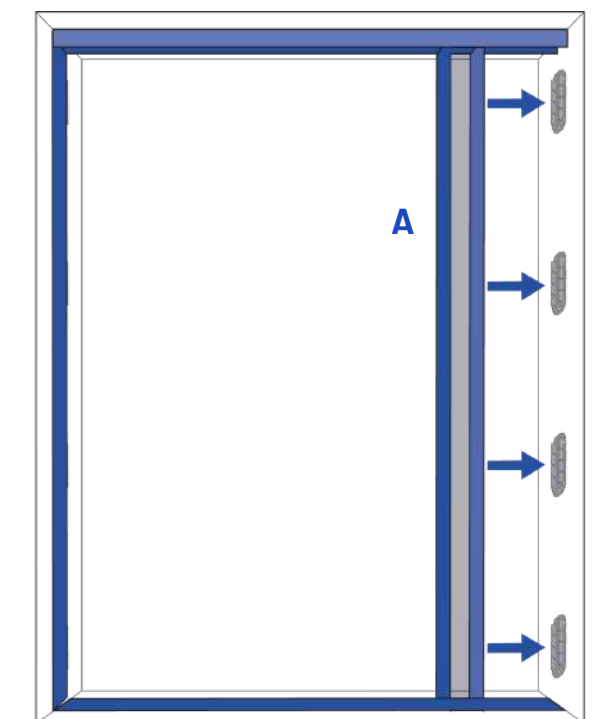

## DEMONTER LA MOUSTIQUAIRE

Si vous souhaitez démonter la moustiquaire pour l'hiver ou s'il faut la défaire pour un SAV, nous vous conseillons de tirer progressivement sur le coffre en commençant par le haut. Les coulisses et rails peuvent rester en place. Il se peut que les plaques de fixations se cassent lors de cette manœuvre. Contactez-nous par mail, nous vous renverrons des plaques.

## CONSEILS D'UTILISATION

Si vous constatez un problème de tension de la toile, vous pouvez à tout moment la tendre/détendre en utilisant la clé Allen fourni. Placer la, dans la vis prévue à cet effet (en haut du coffre) et commencer par tourner demi-tour par demi-tour progressivement pour tendre petit à petit la toile.

Si cela force trop lorsque vous essayer de la dévisser avec la clé Allen, vous aurez besoin d'un tournevis électrique et d'insister un peu en faisant environ 20 tour pour la dévisser.

*Il se peut que votre moustiquaire ne tiennent pas fermer correctement, cela peut être du à une toile trop tendue. Il vous faudra alors détendre quelque peu la toile.*



## ENTRETIEN

1. Déplier complètement la moustiquaire. La moustiquaire doit être bien accrochée durant son nettoyage.
2. Nettoyer avec une brosse humide. Ne pas mouiller le profil de la partie mobile car le mécanisme interne pourrait être détérioré.
3. Après le lavage de la moustiquaire plissée, toutes les parties doivent être séchées correctement : laisser la moustiquaire ouverte jusqu'à son séchage complet.